







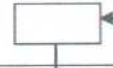

PENGADILAN NEGERI BANTUL KELAS I B
 Jl. Prof. Dr. Soepomo, S.H., No.4 Bantul (55711)
 Telp/Fax : 0274 – 367348, Laman: www.pn-bantul.go.id
 Pos-el: surat@pn-bantul.go.id

| | |
|-------------------|--|
| NOMOR SOP | W13.U5/ 2659 /OT.01.3/SOP/X/2019 |
| TANGGAL PEMBUATAN | 20 Februari 2017 |
| TANGGAL REVISI | 10 Oktober 2019 |
| TANGGAL EFEKTIF | 21 Februari 2017 |
| DISAHKAN OLEH | KETUA PENGADILAN NEGERI BANTUL KELAS I B  <u>ALIMIN RIBUT SUJONO.S.H.M.H.</u> NIP. 196711291992121001 |
| NAMA SOP | SOP DAFTAR URUT KEPANGKATAN (DUK) |

| | |
|---|---|
| Tujuan: 1. Menyusun senioritas kepangkatan. | Kualifikasi Pelaksana: 1. S1- Hukum 2. S1 – Ekonomi |
| Dasar Hukum: 1. Undang-Undang Nomor 49 Tahun 2009 2. Undang-Undang Nomor 5 Tahun 2014 3. Peraturan Pemerintah No. 15 Tahun 1979 4. Keputusan KMA RI No.137/KMA/SK/X/2013 5. Perma No. 7 Tahun 2015. | Peralatan/Perlengkapan 1. Komputer/Laptop/Jaringan internet 2. Printer 3. Alat Tulis Kantor (ATK) 4. Papan DUK |
| Keterkaitan : 1. SOP Pengelolaan Surat Keluar | |
| Peringatan : Jika SOP ini tidak dilaksanakan maka data DUK tidak berjalan dengan baik. | Pencatatan dan Pendataan: Dokumen Kepegawaian |

| No | Aktivitas | Pelaksana | | | Mutu Baku | | | Ket |
|----|--------------------------------------|---|---|-----------------|---------------------------|--------|-----------------------------|-----|
| | | Pelaksana (subag Kepegawaian Ortala) | Pelaksana (Sekretaris) | Pelaksana (KPN) | Persyaratan/ perlengkapan | Waktu | Output | |
| 1 | Menganalisa Daftar Hakim dan Pegawai |  | | | Data DUK tahun lalu | 1 Hari | Data Pegawai tahun berjalan | |
| 2 | Membuat data DUK |  | | | Data DUK tahun lalu | 2 Hari | Konsep DUK | |
| 3 | Koreksi dan tanda tangan Data DUK | |  | | DUK | 1 Jam | DUK | |
| 4 | Pengiriman DUK |  | | | DUK | 1 Jam | DUK | |
| 5 | Pembuatan papan DUK |  | | | papan DUK | 7 Hari | Papan DUK | |

| | | |
|--|--|----------------------------------|
|  <p>PENGADILAN NEGERI BANTUL KELAS I B Jl. Prof. Dr. Soepomo, S.H., No.4 Bantul (55711) Telp/Fax : 0274 - 367348, Laman: www.dpn-bantul.go.id surat@pn-bantul.go.id</p> | NOMOR SOP | W13.U5/ 2659 /OT.01.3/SOP/X/2019 |
| | TANGGAL PEMBUATAN | 20 Februari 2017 |
| | TANGGAL REVISI | 10 Oktober 2019 |
| | TANGGAL EFEKTIF | 21 Februari 2017 |
| DISAHKAN OLEH | KETUA PENGADILAN NEGERI BANTUL KELAS I B  ALIMIN RIBUT SUJONO.S.H.,M.H. NIP. 196711291992121001 | |

SOP DAFTAR URUT KEPANGKATAN (DUK)

| | |
|---|---------------------------------|
| MAHKAMAH AGUNG REPUBLIK INDONESIA | DAFTAR URUT KEPANGKATAN PEGAWAI |
| PENGADILAN NEGERI BANTUL | PENGADILAN NEGERI BANTUL |
| JL. PROF. DR. SOEPOMO, S.H. NO. 04 BANTUL | TAHUN 2019 |

| NO. | NAMA. | NIP. | PANGKAT GOL/ RUANG. | TMT. | JABATAN. | | MASA KERJA. | | | LATIHAN JABATAN. | | | PENDIDIKAN. | | | USIA. | CATATAN MUTASI KEPEG. | KET. |
|-----|-------|------|---------------------------|------|----------|------|----------------|-----|------|------------------|-------------|------|-------------|-------------------|----|-------|-----------------------------|------|
| | | | | | NAMA | TMT. | THN | BLN | NAMA | BLN&THN | JMLH JAM | NAMA | LULUS | TINGKAT IJAZAH | | | | |
| 1 | 2 | 3 | 4 | 5 | 6 | 7 | 8 | 9 | 10 | 11 | 12 | 13 | 14 | 15 | 16 | 17 | 18 | |
| | | | | | | | | | | | | | | | | | | |
| | | | | | | | | | | | | | | | | | | |
| | | | | | | | | | | | | | | | | | | |
| | | | | | | | | | | | | | | | | | | |
| | | | | | | | | | | | | | | | | | | |
| | | | | | | | | | | | | | | | | | | |

Bantul,
 Ketua Pengadilan Negeri Bantul

HISTORIS PERUBAHAN

| NO. | ISI PERUBAHAN | | TGL. MULAI BERLAKU |
|-----|---|--|--------------------|
| | DAHULU | SEKARANG | |
| 1. | KOP SOP masih menggunakan KOP lama yaitu Pengadilan Negeri Bantul Kelas II | KOP SOP sudah diubah menjadi Pengadilan Negeri Bantul kelas I B | 10 Oktober 2019 |
| 2. | Nomor SOP lama W13.U5/2871/SOP/XII/2016 | Nomor SOP diubah menjadi W13.U5/ 2659 /OT.01.3/SOP/X/2019 | |
| 3. | SOP hanya disahkan oleh Ketua Pengadilan Negeri Bantul, tetapi tidak ditandatangani | SOP ditandatangani oleh Ketua Pengadilan Negeri Bantul | |