











PENGADILAN NEGERI BANTUL KELAS I B
 Jl. Prof. Dr. Soepomo, S.H., No.4 Bantul (55711)
 Telp/Fax : 0274 – 367348, Laman: www.pn-bantul.go.id; Pos-el:
surat@pn-bantul.go.id

| | |
|-------------------|--|
| NOMOR SOP | W13.U5/ 2651 /OT.01.3/SOP/X/2019 |
| TANGGAL PEMBUATAN | 20 Februari 2017 |
| TANGGAL REVISI | 10 Oktober 2019 |
| TANGGAL EFEKTIF | 21 Februari 2017 |
| DISAHKAN OLEH | KETUA PENGADILAN NEGERI BANTUL KELAS I B  ALIMIN RIBUT SUJONO, S.H., M.H. NIP. 196711291992121001 |
| NAMA SOP | SOP Usulan Promosi Jabatan |

| | |
|---|---|
| Tujuan: 1. Melayani pemrosesan Usulan Promosi Jabatan sesuai dengan Surat Keputusan; 2. Meningkatkan mutu kualitas dan semangat kinerja PNS. | Kualifikasi Pelaksana: 1. S1- Hukum 2. S1 – Ekonomi |
| Dasar Hukum: 1. Undang-Undang Nomor 49 Tahun 2009 2. Undang-Undang Nomor 05 Tahun 2014 3. Peraturan Pemerintah Nomor 53 Tahun 2010 4. PP No. 9 Tahun 2003 5. Keputusan KMA 140/KMA/SK/VIII/2013 6. Perma No. 7 Tahun 2015. | Peralatan/Perlengkapan 1. Komputer/Laptop 2. Printer 3. Alat Tulis Kantor (ATK) |
| Keterkaitan : 1. SOP Pengelolaan Surat Keluar; | |
| Peringatan : Jika SOP ini tidak dilaksanakan maka akan terdapat jabatan kosong atau yang tidak terisi. | Pencatatan dan Pendataan: Dokumen Kepegawaian |

| No | Aktivitas | Pelaksana | | | Mutu Baku | | | Ket |
|----|---|--|---|---|---------------------------------|--------|----------------------------|-----|
| | | Pelaksana (subbag Kepegawaian Ortala) | Pelaksana (Sekretaris) | Pelaksana KPN | Persyaratan/ perlengkapan | Waktu | Output | |
| 1 | Nominatif usulan dan Penelitian serta telaahan atas kelayakan usulan Dokumen seperti DUK dan menyiapkan calon yang memenuhi persyaratan |  | | | DUK Daftar Bezetting pegawai | 1 Hari | Daftar nama pegawai | |
| 2 | Dilakukan Rapat oleh BAPERJAKAT, |  | | | Ruang rapat | 3 jam | Draft susunan calon | |
| 3 | Membuat berita acara rapat |  | | | komputer | 2 Jam | Berita Acara | |
| 4 | Pengumpulan berkas untuk usul promosi Jabatan, |  | | | Dokumen persyaratan | 1 Hari | Persyaratan usulan jabatan | |
| 5 | Pengetikan surat konsep usulan promosi jabatan dan Koreksi oleh Ka sub Bag kepegawaian Ortala |   |  |  | komputer | 3 Jam | Konsep Surat | |

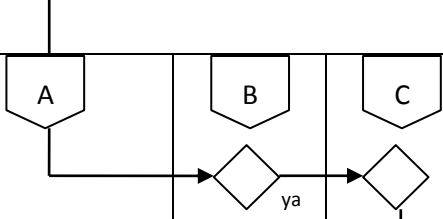
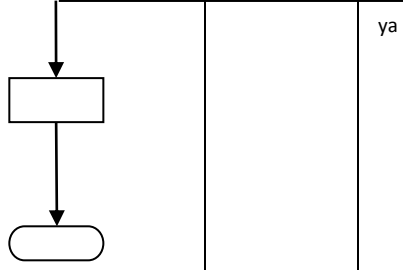
| | | | | | | |
|---|--|---|-------------------------------------|----------|----------------|--|
| 6 | Penandatanganan surat usulan promosi Jabatan dan koreksi KPN |  | Konsep surat | 30 menit | Surat jadi | |
| 7 | Mengirim usul promosi Jabatan dengan mencatatkan pada surat keluar, dan memberi nomor surat di bagian umum, serta mencatatkan pada ekspedisi pengiriman dan mengarsipkan pada arsip surat keluar |  | Register surat keluar dan ekspedisi | 3 Jam | Surat terkirim | |



PENGADILAN NEGERI BANTUL KELAS I B
 Jl. Prof. Dr. Soepomo, S.H., No.4 Bantul (55711)
 Telp/Fax : 0274 – 367348, Laman: www.pn-bantul.go.id, Pos-el: surat@pn-bantul.go.id

| | |
|-------------------|---|
| NOMOR SOP | W13.U5/ 2651 /OT.01.3/SOP/X/2019 |
| TANGGAL PEMBUATAN | 20 Februari 2017 |
| TANGGAL REVISI | 10 Oktober 2019 |
| TANGGAL EFEKTIF | 21 Februari 2017 |
| DISAHKAN OLEH | <p style="text-align: center;">KETUA PENGADILAN NEGERI BANTUL KELAS I B</p>  ALIMIN RIBUT SUJONO, S.H., M.H. NIP. 196711291992121001 |

SOP USULAN PROMOSI JABATAN

Bantul,

Nomor : W13.U5/ /KP.04.6/ /2019
 Lamp : 2 (dua) Bundel
 Perihal : Usul Pengangkatan Menjadi Panitera
 Pengganti atas nama

Yth. KEPADA
 DIREKTUR JENDERAL BADAN PERADILAN
 UMUM MAHKAMAH AGUNG R.I.
 DI
JAKARTA
 Melalui
 Yth. KETUA PENGADILAN TINGGI YOGYAKARTA
 DI
YOGYAKARTA

Bersama ini dengan hormat kami sampaikan usul pengangkatan menjadi Panitera Pengganti atas nama seorang Pegawai sebagaimana tersebut dibawah ini :

Nama :
 NIP :
 Pangkat/Gol.Ruang :
 Jabatan :

Usul tersebut kami sampaikan berdasarkan alasan dan pertimbangan sebagai berikut :

1. Bahwa yang bersangkutan telah memenuhi syarat sebagaimana diatur dalam Pasal 34 Undang-Undang R.I No: 8 tahun 2004 ;
2. Bahwa ditinjau dari segi pendidikan, masa kerja, potensi kerja dan tanggung jawabnya menunjukkan baik, maka menurut penilaian kami yang bersangkutan dipandang mampu untuk menduduki jabatan Panitera Pengganti ;

Berdasarkan alasan dan pertimbangan tersebut di atas, maka kami mengusulkan agar kiranya Saudara dapat diangkat menjadi Panitera Pengganti, namun demikian proses dan penyelesaian selanjutnya sepenuhnya atas kebijaksanaan Bapak.

Sebagai bahan pertimbangan, bersama ini kami lampirkan :

1. Fotocopy SK Pengangkatan sebagai CPNS ;
2. Fotocopy SK Pengangkatan menjadi PNS ;
3. Fotocopy SK Pangkat Terakhir ;

4. Fotocopy Kartu Pegawai (Karpeg) ;
5. Fotocopy Formulir SKP, Penilaian Capaian SKP dan Penilaian Prestasi Kerja PNS Tahun 2014 DAN 2015
6. Daftar Riwayat Pekerjaan

Demikian atas perhatian dan penyelesaiannya kami ucapkan terimakasih dengan harapan usul tersebut mendapat penyelesaian dalam waktu yang tidak terlalu lama.

KETUA PENGADILAN NEGERI BANTUL

.....
NIP.



PENGADILAN NEGERI BANTUL KELAS I B
 Jl. Prof. Dr. Soepomo, S.H., No.4 Bantul (55711)
 Telp/Fax : 0274 – 367348, Laman: www.pn-bantul.go.id, Pos-el: surat@pn-bantul.go.id

| | |
|-------------------|---|
| NOMOR SOP | W13.U5/ 2651 /OT.01.3/SOP/X/2019 |
| TANGGAL PEMBUATAN | 20 Februari 2017 |
| TANGGAL REVISI | 10 Oktober 2019 |
| TANGGAL EFEKTIF | 21 Februari 2017 |
| DISAHKAN OLEH | <p style="text-align: center;">KETUA PENGADILAN NEGERI BANTUL KELAS I B</p>  <p style="text-align: center;">ALIMIN RIBUT SUJONO, S.H., M.H. NIP. 196711291992121001</p> |

SOP USULAN PROMOSI JABATAN

BERITA ACARA RAPAT BAPERJAKAT PENGADILAN NEGERI BANTUL

Pada hari tanggal Baperjakat Pengadilan Negeri Bantul yang dihadiri oleh :

1. NAMA..... NIP. sebagai
2. NAMA..... NIP. sebagai
3. NAMA..... NIP. sebagai
4. NAMA..... NIP. sebagai
5. NAMA..... NIP. sebagai

telah melakukan rapat untuk membahas pengusulan jabatan Panitera Pengganti. Hasil rapat atau rekomendasi Baperjakat Pengadilan Negeri Bantul adalah sebagai berikut:

Calon yang diusulkan dan dipertimbangkan untuk menduduki jabatan Panitera pengganti:

1. NAMA..... NIP., Pangkat TMT masa kerjaTahun bulan (memenuhi persyaratan).
2. NAMA..... NIP., Pangkat TMT masa kerjaTahun bulan (memenuhi persyaratan).
3. NAMA..... NIP., Pangkat TMT masa kerjaTahun bulan (memenuhi persyaratan).
4. NAMA..... NIP., Pangkat TMT masa kerjaTahun bulan (memenuhi persyaratan).

Demikian Berita Acara Rapat Baperjakat untuk dapat dipergunakan sebagai mana mestinya.

Bantul

1. NAMA..... NIP.
sebagai
2. NAMA..... NIP.
sebagai
3. NAMA..... NIP.
sebagai
4. NAMA..... NIP.
sebagai
5. NAMA..... NIP.
sebagai

HISTORIS PERUBAHAN

| NO. | ISI PERUBAHAN | | TGL. MULAI BERLAKU |
|-----|---|--|--------------------|
| | DAHULU | SEKARANG | |
| 1. | KOP SOP masih menggunakan KOP lama yaitu Pengadilan Negeri Bantul Kelas II | KOP SOP sudah diubah menjadi Pengadilan Negeri Bantul kelas I B | 10 Oktober 2019 |
| 2. | Nomor SOP lama W13.U5/2871/SOP/XII/2016 | Nomor SOP diubah menjadi W13.U5/ 2651 /OT.01.3/SOP/X/2019 | |
| 3. | SOP hanya disahkan oleh Ketua Pengadilan Negeri Bantul, tetapi tidak ditandatangani | SOP ditandatangani oleh Ketua Pengadilan Negeri Bantul | |